

ISUZU

SERIE N-F EURO VI OBD-E



EDICIÓN 2023

Série Bleu

Nota: Las informaciones técnicas y de equipamiento aquí mostradas son dadas solamente como guía y pueden sufrir modificaciones en cualquier momento y sin previo aviso. No constituyen en ningún caso un compromiso ni para el constructor ni para MIDI Europe. Las dimensiones y las masas tienen que ser comprobadas por el carrocerero.

ÍNDICE

EURO VI OBD-E

3,5 ton	M 27	4-5
	M 27 Large	6-7
5,5 ton	M 55	8-9
6,5 ton	P 65	10-11
7,5 ton	P 75 (150 hp)	12-13
	P 75 (190 hp)	14-15
	P 75 CREW (190 hp)	16-17
9,5 ton	Q 95 (190 hp)	18-19
11 ton	F 11 Suspensión mecánica	20-21
	F 11 Suspensión neumática	22-23
14 ton	F 14 Suspensión mecánica	24-25
	F 14 Suspensión neumática	26-27

VERSIÓN PROVISIONAL: Datos a confirmar en la fase de homologación.

OBD-E

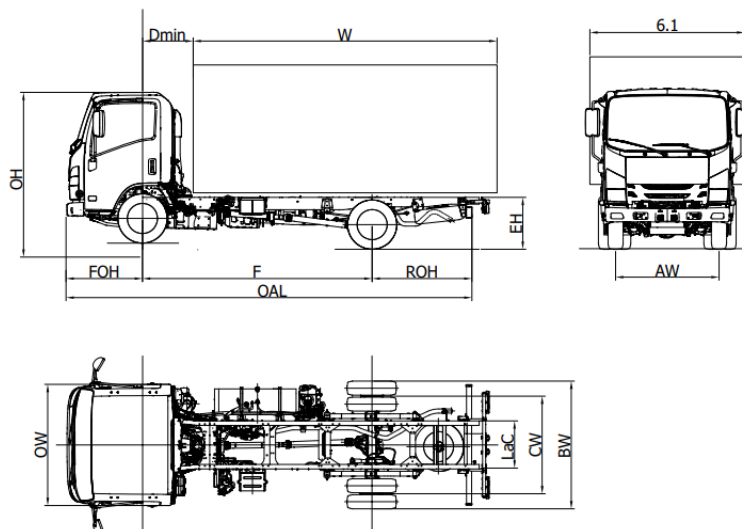

M 27		M 27 F	M 27 H
Distancia Entre Ejes	F	2750	3350
Longitud bastidor	OAL	5295	6015
Longitud carrocería min. ⁽¹⁾	W	3535	4255
Longitud carrocería max. ⁽¹⁾	W	3905	4520
Voladizo trasero chasis	ROH	1435	1555
Altura bastidor	EH		775
Altura cabina	OH	2175	2185
Anchura eje trasero	BW		1860
Ancho cabina ⁽²⁾	OW		1815
Ancho carrocería ⁽³⁾	6,1		2120
D min	D min		650 ⁽⁶⁾
Voladizo delantero	FOH		1110
Anchura chasis	LaC		700
Ancho de vía delantero	AW		1475
Ancho de vía trasero	CW		1425
Altura min desde el suelo	HH		160
Diámetro de giro (m) ⁽⁴⁾	Dia	11,3	13,5
PESOS (kg)			
Tara con cabina (en orden de marcha) ⁽⁵⁾		2240	2305
Tara eje delantero / trasero		1595/645	1625/680
Peso min. vehículo terminado.			2585
Peso máximo			3500
Peso máx. admisible eje delantero / trasero			2100 / 2435
Peso máx. remolcable/ Peso máx. remolcable sin freno			3500 / 750

1. La longitud de la carrocería corresponde a un vehículo cargado de manera uniforme hasta la máxima capacidad de carga sobre el eje (medidas declaradas en el C.O.C. sin modificación del vehículo).
2. Excluidos los intermitentes laterales y los espejos
3. Anchuras posibles con brazos de espejos opcionales 1865/1945 - 1945/2120 - 2120/2240
4. Diámetro de giro entre bordillos
5. La tara incluye la rueda de repuesto, el depósito de combustible lleno y para el conductor. NEES II + 35 kg.
6. Con altura mínima de contrachasis = 150 mm

VERSIÓN PROVISIONAL: Datos a confirmar en la fase de homologación.

M 27 - Distancia Entre Ejes (mm) F 2750 - H 3350

MARZO 2023

Versiones y equipamientos	NEES 2 (solo Distancia Entre Ejes F)
	Conducción a la derecha (*)

(*) solo Distancia Entre Ejes F e NEES 2;
(*) verificar la disponibilidad

Equipamiento de serie:		
<ul style="list-style-type: none"> • EGR - DPD - SCR • Display MID • Freno motor • Avisador acústico marcha atrás • Parasol (Cond./Pas.) • Seguridad abatimiento cabina 	<ul style="list-style-type: none"> • Cierre centralizado con mando a distancia • Asiento conductor con suspensión • Elevalunas eléctricos • Luces diurnas • Luces led delantera • Iluminación automática de faros • Control manual altura faros 	<ul style="list-style-type: none"> • Inmovilizador • Antinieblas delanteros y traseros • Autorradio DAB+ con USB • Avisador cinturones de seguridad • Posición volante regulable (inclinación y altura)

Opcionales	• Aire acondicionado
-------------------	----------------------

Motor	<p>ISUZU 4JZ1E6N 4 cilindros.</p> <p>16 v con ajuste fase escape variable (EVVT) y distribución de engranajes. Sistema de inyección Common rail DENSO i-ART con turbo VGS (actuador electrónico) y intercooler.</p> <p>CILINDRADA 2999 cm³</p> <p>POTENCIA 110kW (150 hp) 2800 rpm</p> <p>PAR MOTOR 375 Nm 1280 - 2800 rpm</p> <p>NORMATIVA EMISIONES EURO VI OBD-E</p>
--------------	---

Seguridad	<p>ABS con BAS (Sistema de freno de emergencia asistido)</p> <p>ESC (Control electrónico de estabilidad) con ASR</p> <p>SRS airbag conductor</p>
------------------	---

Depósito de combustible	<p>68 L Distancia Entre Ejes F - 98 L Distancia Entre Ejes H</p> <p>10 L Distancia Entre Ejes F - 14 L Distancia Entre Ejes H Ad-Blue®</p>
--------------------------------	--

Caja de cambios	<p>5 marchas MYY5T - 5.315 - 3.053 - 1.655 - 1.000 - 0.721;</p> <p>Marcha atrás: 5.068;</p> <p>Relación final de eje 3.909 (43/11)</p>
------------------------	--

Tipo de transmisión:	<p>Manual</p> <p>NEES 2</p>
-----------------------------	------------------------------------

Medidas Bastidor	Anchura 65 mm, Altura 180 mm, Espesor 4 mm
-------------------------	--

Plazas	3
---------------	---

Ejes	<p>2</p> <p>eje trasero motor con ruedas gemelas</p>
-------------	--

Neumáticos	<p>Delantera 205/75 R16C simples.</p> <p>Trasera 205/75 R16C gemelas.</p>
-------------------	---

Frenos	<p>Frenos de discos delanteros y traseros. Según norma CEE con sistema hidráulico en las 4 ruedas, pedal de accionamiento, servofreno de depresión y circuitos independientes para ambos ejes. Freno de estacionamiento manual sobre el árbol de transmisión. Delantera: 293X40 mm ventilados, Trasera: 275X30 mm ventilados</p>
---------------	--

Suspensión	<p>Delantera y trasera con ballestas parabólicas y final de carrera con tacos de caucho; amortiguadores hidráulicos telescópicos de doble efecto. Barra estabilizadora delantera.</p>
-------------------	---

Instalación eléctrica	Voltaje nominal 24V - Alternador 90A - 2 x Batería 70Ah
------------------------------	---

OBD-E

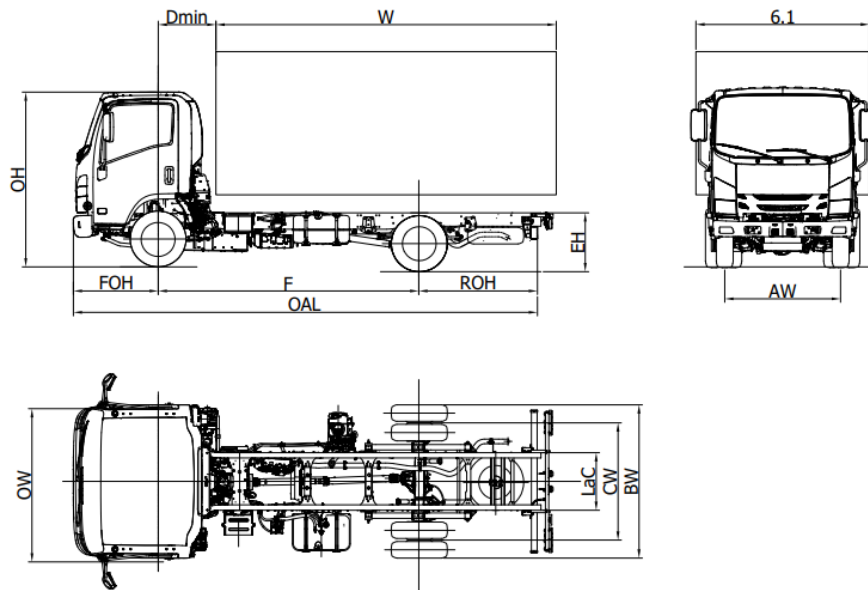

M 27 Large		M 27 Large F	M 27 Large H
Distancia Entre Ejes	F	2800	3395
Longitud bastidor	OAL	5235	6085
Longitud carrocería min. ⁽¹⁾	W	3425	4275
Longitud carrocería max. ⁽¹⁾	W	3795	4609
Voladizo trasero chasis	ROH	1325	1580
Altura bastidor	EH		805
Altura cabina	OH		2270
Anchura eje trasero	BW		1995
Ancho cabina ⁽²⁾	OW		2040
Ancho carrocería ⁽³⁾	6,1		2345
D min	D min		700 ⁽⁶⁾
Voladizo delantero	FOH		1110
Anchura chasis	LaC		750
Ancho de vía delantero	AW		1680
Ancho de vía trasero	CW		1525
Altura min desde el suelo	HH		180
Diámetro de giro (m) ⁽⁴⁾	Dia	10,7	12,7
PESOS (kg)			
Tara con cabina (en orden de marcha) ⁽⁵⁾		2430	2490
Tara eje delantero / trasero		1715 / 715	1715 / 775
Peso min. vehículo terminado.			2585
Peso máximo			3500
Peso máx. admisible eje delantero / trasero			2100 / 2435
Peso máx. remolcable/ Peso máx. remolcable sin freno			3500 / 750

1. La longitud de la carrocería corresponde a un vehículo cargado de manera uniforme hasta la máxima capacidad de carga sobre el eje (medidas declaradas en el C.O.C. sin modificación del vehículo).
2. Excluidos los intermitentes laterales y los espejos
3. Anchuras posibles con brazos de espejos opcionales: 2040/2170 - 2170/2345 - 2345/2465
4. Diámetro de giro entre bordillos
5. La tara incluye la rueda de repuesto, el depósito de combustible lleno y para el conductor. NEES II + 35 kg
6. Con altura mínima de contrachasis = 100 mm

M 27 Large - Distancia Entre Ejes (mm) F 2800 - H 3395

MARZO 2023

Versiones y equipamientos	NEES 2 (solo Distancia Entre Ejes H)
----------------------------------	--------------------------------------

Equipamiento de serie:		
<ul style="list-style-type: none">• EGR - DPD - SCR• Display MID• Freno motor• Avisador acústico marcha atrás• Parasol (Cond.)• Espejos eléctricos y calefactados	<ul style="list-style-type: none">• Cierre centralizado con mando a distancia• Asiento conductor con suspensión• Elevalunas eléctricos• Luces diurnas• Luces led delantera• Iluminación automática de faros• Control manual altura faros• Seguridad abatimiento cabina	<ul style="list-style-type: none">• Inmovilizador• Antinieblas delanteros y traseros• Autorradio DAB+ con USB• Avisador cinturones de seguridad• Posición volante regulable (inclinación y altura)

Opcionales	. Aire acondicionado
-------------------	----------------------

	ISUZU 4JZ1E6N 4 cilindros. 16 v con ajuste fase escape variable (EVVT) y distribución de engranajes. Sistema de inyección Common rail DENSO i-ART con turbo VGS (actuador electrónico) y intercooler. CILINDRADA 2999 cm ³ POTENCIA 110kW (150 hp) 2800 rpm PAR MOTOR 375 Nm 1280 - 2800 rpm NORMATIVA EMISIONES EURO VI OBD-E.
--	--

Seguridad	ABS con BAS (Sistema de freno de emergencia asistido) ESC (Control electrónico de estabilidad) con ASR SRS airbag conductor
------------------	--

Depósito de combustible	90 L	14 L Ad-Blue®
--------------------------------	-------------	----------------------

Caja de cambios	5 marchas MYY5T - 5.315 - 3.053 - 1.665 - 1.000 - 0.721; Marcha atrás: 5.068; Relación final de eje 4.100 (41/10)
------------------------	---

Tipo de transmisión:	Manual	NEES 2
-----------------------------	---------------	--------

Medidas Bastidor	Anchura 70 mm, Altura 214 mm, Espesor 5 mm
-------------------------	--

Plazas	3
---------------	---

Ejes	2 eje trasero motor con ruedas gemelas
-------------	---

Neumáticos	Delantera 215/75 R16C simples. Trasera 215/75 R16C gemelas.
-------------------	--

Frenos	Frenos de discos delanteros y traseros. Según norma CEE con sistema hidráulico en las 4 ruedas, pedal de accionamiento, servofreno de depresión y circuitos independientes para ambos ejes. Freno de estacionamiento manual sobre el árbol de transmisión. Delantera: 293X40 mm ventilados, Trasera: 293X40 mm ventilados
---------------	---

Suspensión	Delantera y trasera con ballestas parabólicas y final de carrera con tacos de caucho; amortiguadores hidráulicos telescópicos de doble efecto. Barra estabilizadora delantera y trasera.
-------------------	--

Instalación eléctrica	Voltaje nominal 24V - Alternador 90A - 2 x Batería 70Ah
------------------------------	---

VERSIÓN PROVISIONAL: Datos a confirmar en la fase de homologación.

OBD-E

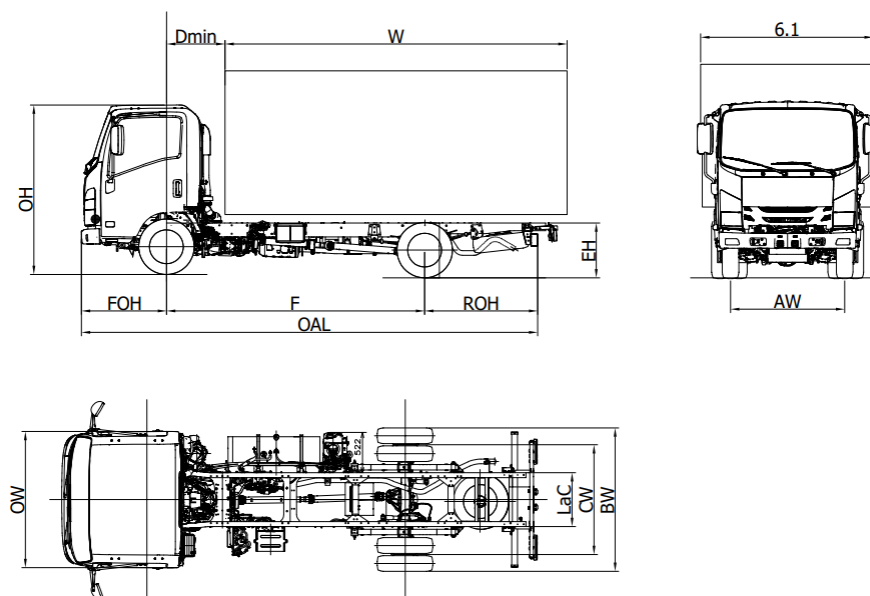

M 55		M55 F	M55 H
Distancia Entre Ejes	F	2750	3350
Longitud bastidor	OAL	5295	6015
Longitud carrocería min. ⁽¹⁾	W	3595	4415
Longitud carrocería max. ⁽¹⁾	W	3885	4500
Voladizo trasero chasis	ROH	1435	1555
Altura bastidor	EH	740	735
Altura cabina	OH	2150	2160
Anchura eje trasero	BW		1865
Ancho cabina ⁽²⁾	OW		1815
Ancho carrocería ⁽³⁾	6,1		2120
D min	D min		650 ⁽⁶⁾
Voladizo delantero	FOH		1110
Anchura chasis	LaC		700
Ancho de vía delantero	AW		1475
Ancho de vía trasero	CW		1425
Altura min desde el suelo	HH		190
Diámetro de giro (m) ⁽⁴⁾	Dia	11,3	13,5
PESOS (kg)			
Tara con cabina (en orden de marcha) ⁽⁵⁾		2310	2370
Tara eje delantero / trasero		1615/695	1640/730
Peso máximo		5500	
Peso máx. admisible eje delantero / trasero		2100 / 3980	
Peso máx. remolcable/ Peso máx. remolcable sin freno		3500 / 750	

1. La longitud de la carrocería corresponde a un vehículo cargado de manera uniforme hasta la máxima capacidad de carga sobre el eje (medidas declaradas en el C.O.C. sin modificación del vehículo).
2. Excluidos los intermitentes laterales y los espejos
3. Anchuras posibles con brazos de espejos opcionales 1865/1945 - 1945/2120 - 2120/2240
4. Diámetro de giro entre bordillos
5. La tara incluye la rueda de repuesto, el depósito de combustible lleno y para el conductor. NEES II + 35 kg.
6. Con altura mínima de contrachasis = 150 mm

M 55 - Distancia Entre Ejes (mm) F 2750 - H 3350

MARZO 2023

Versiones y equipamientos	NEES 2
	Conducción a la derecha (Distancia Entre Ejes F NEES 2) (*)

(*)verificar la disponibilidad

Equipamiento de serie:		
<ul style="list-style-type: none"> EGR - DPD - SCR Display MID Freno motor Espejos eléctricos y calefactados Inmovilizador Avisador cinturones de seguridad 	<ul style="list-style-type: none"> Asiento conductor con suspensión Antinieblas delanteros y traseros Avisador acústico marcha atrás Autorradio DAB+ con USB Cierre centralizado con mando a distancia Luces led delantera Iluminación automática de faros Control manual altura faros 	<ul style="list-style-type: none"> Luces diurnas Seguridad abatimiento cabina Posición volante regulable (inclinación y altura) Limitador de velocidad (90Km/h)

Opcionales	<ul style="list-style-type: none"> Aire acondicionado
------------	--

Motor	<p>ISUZU 4JZ1E6N 4 cilindros.</p> <p>16 v con ajuste fase escape variable (EVVT) y distribución de engranajes. Sistema de inyección Common rail DENSO i-ART con turbo VGS (actuador electrónico) y intercooler.</p> <p>CILINDRADA 2999 cm³</p> <p>POTENCIA 110kW (150 hp) 2800 rpm</p> <p>PAR MOTOR 375 Nm 1280 - 2800 rpm</p> <p>NORMATIVA EMISIONES EURO VI OBD -E.</p>
-------	---

Seguridad	<p>ABS</p> <p>ESC (Control electrónico de estabilidad) con ASR</p> <p>LDWS</p> <p>AEBS (reconocimiento de peatones)</p> <p>SRS airbag conductor</p>
-----------	--

Depósito de combustible	<p>68 L Distancia Entre Ejes F - 93 L Distancia Entre Ejes H</p>	<p>10 L Distancia Entre Ejes F - 14 L Distancia Entre Ejes H Ad-Blue®</p>
-------------------------	--	---

Caja de cambios	<p>6 marchas MYY6Z - 5.979 - 3.434 - 2.040 - 1.379 - 1.000 - 0.708;</p> <p>Marcha atrás: 5.701;</p> <p>Relación final de eje 4.300 (43/10)</p>
-----------------	--

Tipo de transmisión:	<p>Manual</p>	<p>NEES 2</p>
----------------------	----------------------	---------------

Medidas Bastidor	<p>Anchura 65 mm, Altura 180 mm, Espesor 4 mm</p>
------------------	---

Plazas	<p>3</p>
--------	----------

Ejes	<p>2</p> <p>eje trasero motor con ruedas gemelas</p>
------	--

Neumáticos	<p>Delantera 205/75 R16C simples.</p> <p>Trasera 205/75 R16C gemelas.</p>
------------	---

Frenos	<p>Frenos de discos delanteros y traseros. Según norma CEE con sistema hidráulico en las 4 ruedas, pedal de accionamiento, servofreno de depresión y circuitos independientes para ambos ejes. Freno de estacionamiento manual sobre el árbol de transmisión.</p>
--------	---

Suspensión	<p>Delantera y trasera con ballestas parabólicas y final de carrera con tacos de caucho; amortiguadores hidráulicos telescópicos de doble efecto. Barra estabilizadora delantera.</p>
------------	---

Instalación eléctrica	<p>Voltaje nominal 24V - Alternador 90A - 2 x Batería 70Ah</p>
-----------------------	--

VERSIÓN PROVISIONAL: Datos a confirmar en la fase de homologación.

OBD-E

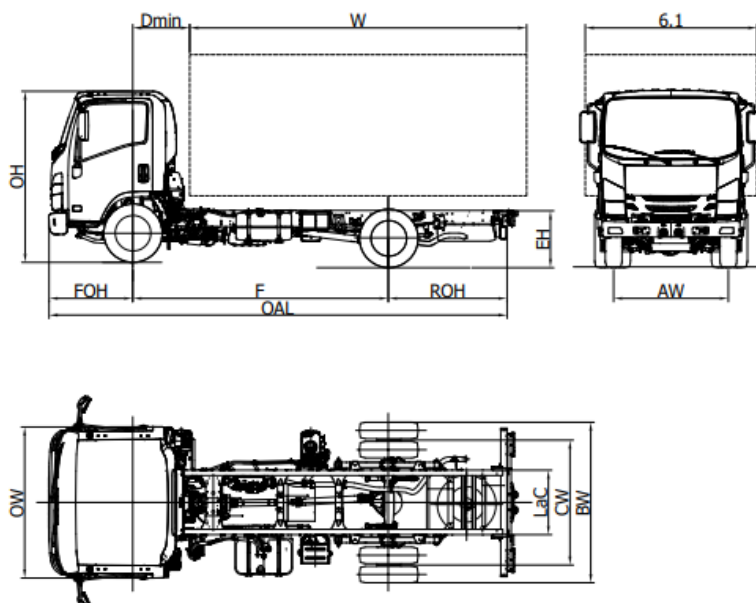

P 65		P65 H	P 65 K
Distancia Entre Ejes	F	3365	3815
Longitud bastidor	OAL	6040	6690
Longitud carrocería min. ⁽¹⁾	W	4280	4910
Longitud carrocería max. ⁽¹⁾	W	4600	5250
Voladizo trasero chasis	ROH	1565	1765
Altura bastidor	EH	800	
Altura cabina	OH	2250	
Anchura eje trasero	BW	2115	
Ancho cabina ⁽²⁾	OW	2040	
Ancho carrocería ⁽³⁾	6,1	2345	
D min	D min	670 ⁽⁶⁾	
Voladizo delantero	FOH	1110	
Anchura chasis	LaC	850	
Ancho de vía delantero	AW	1680	
Ancho de vía trasero	CW	1650	
Altura min desde el suelo	HH	210	
Diámetro de giro (m) ⁽⁴⁾	Dia	12,6	14,1
PESOS (kg)			
Tara con cabina (en orden de marcha) ⁽⁵⁾		2600	2640
Tara eje delantero / trasero		1730/870	1750/890
Peso máximo ⁽⁷⁾		6500	
Peso máx. admisible eje delantero / trasero		3100 / 4600	
Peso máx. remolcable/ Peso máx. remolcable sin freno		3500 / 750	

1. La longitud de la carrocería corresponde a un vehículo cargado de manera uniforme hasta la máxima capacidad de carga sobre el eje (medidas declaradas en el C.O.C. sin modificación del vehículo).
2. Excluidos los intermitentes laterales y los espejos
3. Anchuras posibles con brazos de espejos opcionales 2115/2170 - 2170/2345 - 2345/2465
4. Diámetro de giro entre bordillos
5. La tara incluye la rueda de repuesto, el depósito de combustible lleno y para el conductor. NEES II + 35 kg.
6. Con altura mínima de contrachasis = 100 mm
- 7.

VERSIÓN PROVISIONAL: Datos a confirmar en la fase de homologación.

P 65 - Distancia Entre Ejes (mm) H 3365 - K 3815

MARZO 2023

Versiones y equipamientos

NEES 2

Equipamiento de serie:

- EGR - DPD - SCR
- Display MID
- Freno motor
- Avisador acústico marcha atrás
- Inmovilizador
- Avisador cinturones de seguridad
- Cierre centralizado con mando a distancia
- Seguridad abatimiento cabina
- Asiento conductor con suspensión
- Espejos eléctricos y calefactados
- Autorradio DAB+ con USB
- Control manual altura faros
- Antinieblas delanteros y traseros
- Luces led delantera
- Luces diurnas
- Iluminación automática de faros
- Posición volante regulable (inclinación y altura)
- Limitador de velocidad (90Km/h)

Opcionales

- Aire acondicionado

Motor

ISUZU 4JZ1E6N 4 cilindros.

16 v con ajuste fase escape variable (EVVT) y distribución de engranajes. Sistema de inyección Common rail DENSO i-ART con turbo VGS (actuador electrónico) y intercooler.
CILINDRADA 2999 cm³
POTENCIA 110kW (150 hp) 2800 rpm
PAR MOTOR 375 Nm 1280 - 2800 rpm
NORMATIVA EMISIONES EURO VI OBD-E.

Seguridad

ABS
ESC (Control electrónico de estabilidad) con ASR
LDWS
AEBS (reconocimiento de peatones)
SRS 2 Airbag (Cond./Pas.)

Depósito de combustible

90 L

14 L Ad-Blue®

Caja de cambios

6 marchas MYY6Z - 5.979 - 3.434 - 2.040 - 1.379 - 1.000 - 0.708;
Marcha atrás: 5.701;
Relación final de eje 4.556 (41/9)

Tipo de transmisión:

Manual

NEES 2

Medidas Bastidor

Anchura 70 mm, Altura 214 mm, Espesor 5 mm

Plazas

3

Ejes

2
eje trasero motor con ruedas gemelas

Neumáticos

Delantera 215/75 R17,5C simples.
Trasera 215/75 R17,5C gemelas.

Frenos

Frenos de discos delanteros y traseros. Según norma CEE con sistema hidráulico en las 4 ruedas, pedal de accionamiento, servofreno de depresión y circuitos independientes para ambos ejes. Freno de estacionamiento manual sobre el árbol de transmisión.

Suspensión

Delantera y trasera con ballestas parabólicas y final de carrera con tacos de caucho; amortiguadores hidráulicos telescópicos de doble efecto. Barra estabilizadora delantera y trasera.

Instalación eléctrica

Voltaje nominal 24V - Alternador 90A - 2 x Batería 70Ah

VERSIÓN PROVISIONAL: Datos a confirmar en la fase de homologación.

OBD-E

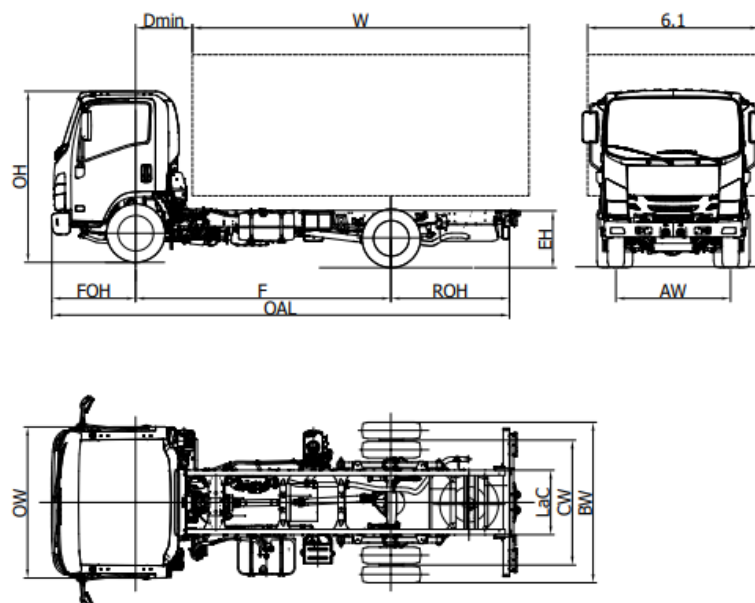

P 75		P 75 F	P 75 H	P 75 K	P 75 M
Distancia Entre Ejes	F	2765	3365	3815	4475
Longitud bastidor	OAL	5440	6040	6690	7870
Longitud carrocería min. ⁽¹⁾	W	3660	4260	4910	6090
Longitud carrocería max. ⁽¹⁾	W	4000	4600	5250	6430
Voladizo trasero chasis	ROH	1565	1565	1765	2285
Altura bastidor	EH	800			
Altura cabina	OH	2265			
Anchura eje trasero	BW	2115			
Ancho cabina ⁽²⁾	OW	2040			
Ancho carrocería ⁽³⁾	6,1	2345			
D min	D min	670 ⁽⁶⁾			
Voladizo delantero	FOH	1110			
Anchura chasis	LaC	850			
Ancho de vía delantero	AW	1680			
Ancho de vía trasero	CW	1650			
Altura min desde el suelo	HH	210			
Diámetro de giro (m) ⁽⁴⁾	Dia	10,6	12,6	14,1	16,3
PESOS (kg)					
Tara con cabina (en orden de marcha) ⁽⁵⁾		2720	2720	2740	2780
Tara eje delantero / trasero		1750/970	1750/970	1770/970	1835/945
Peso máximo		7500			
Peso máx. admisible eje delantero / trasero		3100 / 5800			
Peso máx. remolcable/ Peso máx. remolcable sin freno		3500 / 750			

1. La longitud de la carrocería corresponde a un vehículo cargado de manera uniforme hasta la máxima capacidad de carga sobre el eje (medidas declaradas en el C.O.C. sin modificación del vehículo).
2. Excluidos los intermitentes laterales y los espejos
3. Anchuras posibles con brazos de espejos opcionales 2115/2170 - 2170/2345 - 2345/2465
4. Diámetro de giro entre bordillos
5. La tara incluye la rueda de repuesto, el depósito de combustible lleno y para el conductor. NEES II + 35 kg.
6. Con altura mínima de contrachasis = 100 mm

VERSIÓN PROVISIONAL: Datos a confirmar en la fase de homologación.

P 75 - Distancia Entre Ejes (mm) F 2765 - H 3365 - K 3815 - M 4475

MARZO 2023

Versiones y equipamientos	NEES 2	
	Conducción a la derecha (Distancia Entre Ejes F NEES)	

Equipamiento de serie:

- | | | |
|--|--|--|
| <ul style="list-style-type: none">• EGR - DPD - SCR• Display MID• Freno motor• Espejos eléctricos y calefactados• Inmovilizador• Avisador cinturones de seguridad | <ul style="list-style-type: none">• Cierre centralizado con mando a distancia• Asiento conductor con suspensión• Antinieblas delanteros y traseros• Autorradio DAB+ con USB• Control manual altura faros• Elevalunas eléctricos | <ul style="list-style-type: none">• Luces diurnas• Luces led delantera• Iluminación automática de faros• Posición volante regulable (inclinación y altura)• Limitador de velocidad (90Km/h)• Seguridad abatimiento cabina |
|--|--|--|

Opcionales

- Aire acondicionado

Motor

ISUZU 4JZ1E6N 4 cilindros.

16 v con ajuste fase escape variable (EVVT) y distribución de engranajes. Sistema de inyección Common rail DENSO i-ART con turbo VGS (actuador electrónico) y intercooler.
CILINDRADA 2999 cm³
POTENCIA 110kW (150 hp) 2800 rpm
PAR MOTOR 375 Nm 1280 - 2800 rpm
NORMATIVA EMISIONES EURO VI OBD-E.

Seguridad

ABS
ESC (Control electrónico de estabilidad) con ASR
LDWS
AEBS (reconocimiento de peatones)
SRS 2 Airbag (Cond./Pas.)

Depósito de combustible

90 L

14 L Ad-Blue®

Caja de cambios

6 marchas MYY6Z - 5.979 - 3.434 - 2.040 - 1.379 - 1.000 - 0.708;
Marcha atrás: 5.701;
Relación final de eje 5.571 (39/7)

Tipo de transmisión:

Manual

NEES 2

Medidas Bastidor

Anchura 70 mm, Altura 216 mm, Espesor 6 mm

Plazas

3

Ejes

2
eje trasero motor con ruedas gemelas

Neumáticos

Delantera 215/75 R17,5C simples.
Trasera 215/75 R17,5C gemelas.

Frenos

Frenos de discos delanteros y traseros. Según norma CEE con sistema hidráulico en las 4 ruedas, pedal de accionamiento, servofreno de depresión y circuitos independientes para ambos ejes. Freno de estacionamiento manual sobre el árbol de transmisión.

Suspensión

Delantera y trasera con ballestas parabólicas y final de carrera con tacos de caucho; amortiguadores hidráulicos telescópicos de doble efecto. Barra estabilizadora delantera y trasera.

Instalación eléctrica

Voltaje nominal 24V - Alternador 90A - 2 x Batería 70Ah

190 hp Série Bleu OBD-E (7,5 ton)

OBD-E

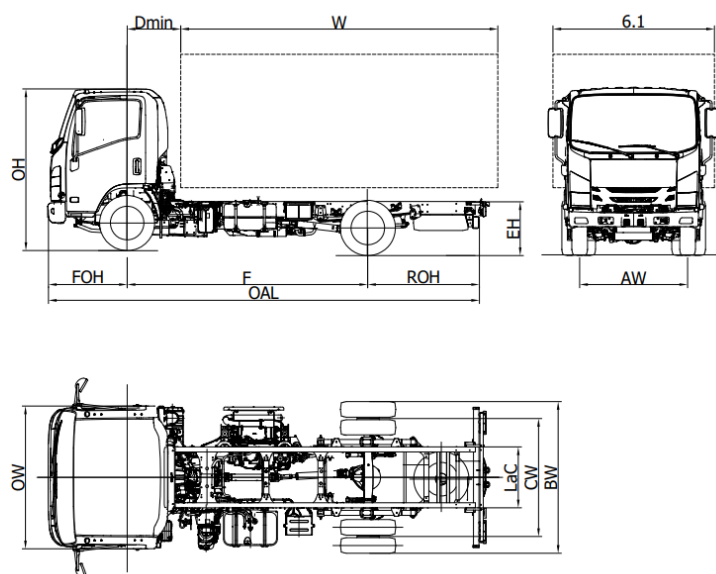

P 75		P 75 F	P 75 H	P 75 K	P 75 M
Distancia Entre Ejes	F	2765	3365	3815	4475
Longitud bastidor	OAL	5440	6040	6690	7870
Longitud carrocería min. ⁽¹⁾	W	3630	4230	4880	6060
Longitud carrocería max. ⁽¹⁾	W	3970	4570	5220	6400
Voladizo trasero chasis	ROH	1560	1560	1760	2280
Altura bastidor	EH		800		
Altura cabina	OH		2265		
Anchura eje trasero	BW		2115		
Ancho cabina ⁽²⁾	OW		2040		
Ancho carrocería ⁽³⁾	6,1		2345		
D min	D min		700 ⁽⁶⁾		
Voladizo delantero	FOH		1110		
Anchura chasis	LaC		850		
Ancho de vía delantero	AW		1680		
Ancho de vía trasero	CW		1650		
Altura min desde el suelo	HH		210		
Diámetro de giro (m) ⁽⁴⁾	Dia	10,6	12,6	14,1	16,3
PESOS (kg)					
Tara con cabina (en orden de marcha) ⁽⁵⁾		2960	2960	2990	3010
Tara eje delantero / trasero		1950/1010	1950/ 1010	1980/ 1010	2030/ 980
Peso máximo		7500			
Peso máx. admisible eje delantero / trasero		3100 / 5800			
Peso máx. remolcable/ Peso máx. remolcable sin freno		3500 / 750			

1. La longitud de la carrocería corresponde a un vehículo cargado de manera uniforme hasta la máxima capacidad de carga sobre el eje (medidas declaradas en el C.O.C. sin modificación del vehículo).
2. Excluidos los intermitentes laterales y los espejos
3. Anchuras posibles con brazos de espejos opcionales 2115/2170 - 2170/2345 - 2345/2465
4. Diámetro de giro entre bordillos
5. La tara incluye la rueda de repuesto, el depósito de combustible lleno y para el conductor. NEES II + 35 kg.
6. Con altura mínima de contrachasis = 100 mm

VERSIÓN PROVISIONAL: Datos a confirmar en la fase de homologación.

P 75 - Distancia Entre Ejes (mm) F 2765 - H 3365 - K 3815 - M 4475

MARZO 2023

Versiones y equipamientos	NEES 2 + Cruise control	
	Conducción a la derecha (Distancia Entre Ejes F)	

Equipamiento de serie:

- EGR - DPD - SCR
- Display MID
- Freno motor
- Espejos eléctricos y calefactados
- Inmovilizador
- Avisador cinturones de seguridad
- Cierre centralizado con mando a distancia
- Asiento conductor con suspensión
- Seguridad abatimiento cabina
- Posición volante regulable (inclinación y altura)
- Antinieblas delanteros y traseros
- Autorradio DAB+ con USB
- Avisador acústico marcha atrás
- Control manual altura faros
- Luces led delantera
- Luces diurnas
- Iluminación automática de faros
- Limitador de velocidad (90Km/h)
- Ejevalunas eléctricos

Opcionales

- Aire acondicionado

Motor

ISUZU 4HK1E6C 4 cilindros.

Intercooler, common-rail, inyección directa Sobrealimentado con turbocompresor de geometría variable
CILINDRADA 5193 cm³
POTENCIA 140kW (190 hp) 2600 rpm
PAR MOTOR 510 Nm 1600 - 2800 rpm
NORMATIVA EMISIONES EURO VI OBD-E.

Seguridad

ABS
ESC (Control electrónico de estabilidad) con ASR
LDWS
AEBS (reconocimiento de peatones)
SRS 2 Airbag (Cond./Pas.)

Depósito de combustible

90 L

16 L Ad-Blue®

Caja de cambios

6 marchas MZZ6F 6.369 - 3.767 - 1.966 - 1.355 - 1.000 - 0.782;
Marcha atrás: 6.369;
Relación final de eje 4.100 (41/10)

Tipo de transmisión:

Manual

NEES 2

Medidas Bastidor

Anchura 70 mm, Altura 216 mm, Espesor 6 mm

Plazas

3

Ejes

2
eje trasero motor con ruedas gemelas

Neumáticos

Delantera 215/75 R17,5C simples.
Trasera 215/75 R17,5C gemelas.

Frenos

Frenos de discos delanteros y traseros. Según norma CEE con sistema hidráulico en las 4 ruedas, pedal de accionamiento, servofreno de depresión y circuitos independientes para ambos ejes. Freno de estacionamiento manual sobre el árbol de transmisión.

Suspensión

Delantera y trasera con ballestas parabólicas y final de carrera con tacos de caucho; amortiguadores hidráulicos telescópicos de doble efecto. Barra estabilizadora delantera y trasera.

Instalación eléctrica

Voltaje nominal 24V - Alternador 90A - 2 x Batería 70Ah

OBD-E

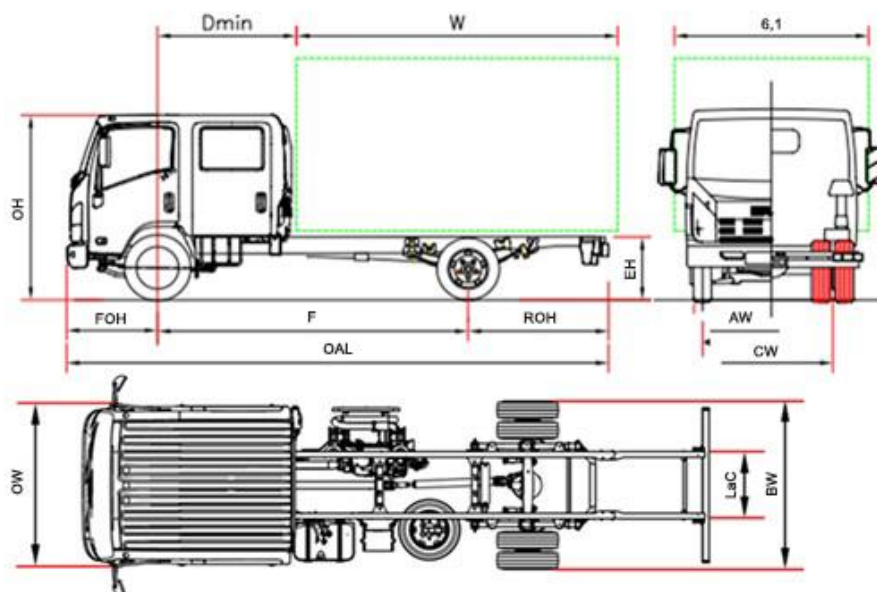

P 75 CREW		P 75 M
Distancia Entre Ejes	F	4475
Longitud bastidor	OAL	7870
Longitud carrocería min. ⁽¹⁾	W	5060
Longitud carrocería max. ⁽¹⁾	W	5400
Voladizo trasero chasis	ROH	2280
Altura bastidor	EH	800
Altura cabina	OH	2280
Anchura eje trasero	BW	2115
Ancho cabina ⁽²⁾	OW	2040
Ancho carrocería ⁽³⁾	6,1	2345
D min	D min	1700
Voladizo delantero	FOH	1110
Anchura chasis	LaC	850
Ancho de vía delantero	AW	1680
Ancho de vía trasero	CW	1650
Altura min desde el suelo	HH	210
Diámetro de giro (m) ⁽⁴⁾	Dia	16,3
PESOS (kg)		
Tara con cabina (en orden de marcha) ⁽⁵⁾		3265
Tara eje delantero / trasero		2200/1065
Peso máximo		7500
Peso máx. admisible eje delantero / trasero		3100 / 5800
Peso máx. remolcable/ Peso máx. remolcable sin freno		3500 / 750

1. La longitud de la carrocería corresponde a un vehículo cargado de manera uniforme hasta la máxima capacidad de carga sobre el eje (medidas declaradas en el C.O.C. sin modificación del vehículo).

2. Excluidos los intermitentes laterales y los espejos

3. Anchuras posibles con brazos de espejos opcionales 2115/2170 - 2170/2345 - 2345/2465

4. Diámetro de giro entre bordillos

5. La tara incluye la rueda de repuesto, el depósito de combustible lleno y para el conductor. NEES II + 35 kg.

P 75 CREW - Distancia Entre Ejes (mm) M 4475

MARZO 2023

Versiones y equipamientos	NEES 2 + Cruise control
Equipamiento de serie:	<ul style="list-style-type: none"> • EGR - DPD - SCR • Display MID • Freno motor • Espejos eléctricos y calefactados • Immobilizer • Avisador cinturones de seguridad • Cierre centralizado con mando a distancia • Limitador de velocidad (90Km/h) • Elevalunas eléctricos • Luces led delantera • Luces diurnas • Antinieblas delanteros y traseros • Iluminación automática de faros • Control manual altura faros • Autorradio DAB+ con USB • Posición volante regulable (inclinación y altura)
Opcionales	• Aire acondicionado

VERSIÓN PROVISIONAL: Datos a confirmar en la fase de homologación.

Motor	ISUZU 4HK1E6C 4 cilindros. Intercooler, common-rail, inyección directa Sobrealimentado con turbocompresor de geometría variable CILINDRADA 5193 cm ³ POTENCIA 140kW (190 hp) 2600 rpm PAR MOTOR 510 Nm 1600 - 2800 rpm NORMATIVA EMISIONES EURO VI OBD-E.	
Seguridad	ABS ESC (Control electrónico de estabilidad) con ASR LDWS AEBS (reconocimiento de peatones) SRS 2 Airbag (Cond./Pas.)	
Depósito de combustible	90 L	16 L Ad-Blue®
Caja de cambios	6 marchas MZZ6F 6.369 - 3.767 - 1.966 - 1.355 - 1.000 - 0.782; Marcha atrás: 6.369; Relación final de eje 4.100 (41/10)	
Tipo de transmisión:	Manual	NEES 2
Medidas Bastidor	Anchura 70 mm, Altura 216 mm, Espesor 6 mm	
Plazas	7	
Ejes	2 eje trasero motor con ruedas gemelas	
Neumáticos	Delantera 215/75 R17,5C simples. Trasera 215/75 R17,5C gemelas.	
Frenos	Frenos de discos delanteros y traseros. Según norma CEE con sistema hidráulico en las 4 ruedas, pedal de accionamiento, servofreno de depresión y circuitos independientes para ambos ejes. Freno de estacionamiento manual sobre el árbol de transmisión.	
Suspensión	Delantera y trasera con ballestas parabólicas y final de carrera con tacos de caucho; amortiguadores hidráulicos telescópicos de doble efecto. Barra estabilizadora delantera y trasera.	
Instalación eléctrica	Voltaje nominal 24V - Alternador 90A - 2 x Batería 70Ah	

VERSIÓN PROVISIONAL: Datos a confirmar en la fase de homologación.

OBD-E

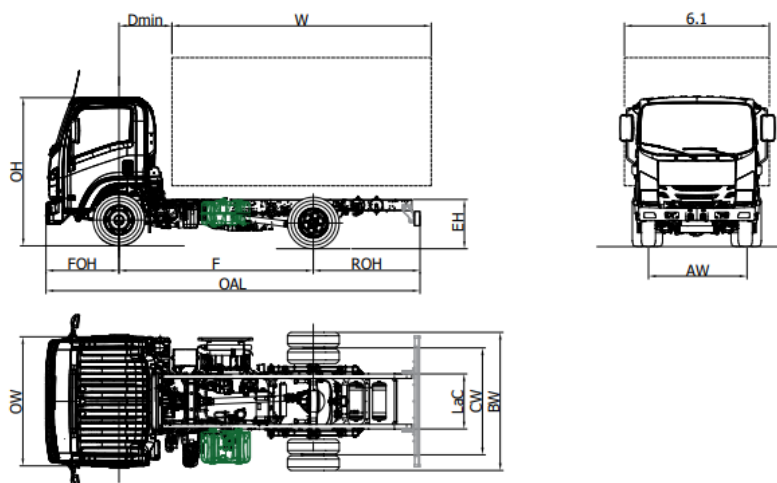

Q 95		Q 95 H	Q 95 K	Q 95 M
Distancia Entre Ejes	F	3365	3815	4475
Longitud bastidor	OAL	6223	6873	8053
Longitud carrocería min. ⁽¹⁾	W	4355	5005	6185
Longitud carrocería max. ⁽¹⁾	W	4655	5305	6485
Voladizo trasero chasis	ROH	1730	1930	2450
Altura bastidor	EH		830	
Altura cabina	OH		2275	
Anchura eje trasero	BW		2129	
Ancho cabina ⁽²⁾	OW		2040	
Ancho carrocería ⁽³⁾	6,1		2345	
D min	D min		740 ⁽⁶⁾	
Voladizo delantero	FOH		1128	
Anchura chasis	LaC		850	
Ancho de vía delantero	AW		1746	
Ancho de vía trasero	CW		1650	
Altura min desde el suelo	HH		195	
Diámetro de giro (m) ⁽⁴⁾	Dia	13,8	15,3	17,5
PESOS (kg)				
Tara con cabina (en orden de marcha) ⁽⁵⁾		3365	3405	3445
Tara eje delantero / trasero		2160/1205	2200/1205	2220/1225
Peso máximo		9500		
Peso máx. admisible eje delantero / trasero		3400 / 6800		
Peso máx. remolcable sin freno/ Peso máx. remolcable		750 / 3500		

1. La longitud de la carrocería corresponde a un vehículo cargado de manera uniforme hasta la máxima capacidad de carga sobre el eje (medidas declaradas en el C.O.C. sin modificación del vehículo).
2. Excluidos los intermitentes laterales y los espejos
3. Anchuras posibles con brazos de espejos opcionales 2129/2170 - 2170/2345 - 2345/2465
4. Diámetro de giro entre bordillos
5. La tara incluye la rueda de repuesto, el depósito de combustible lleno y para el conductor. NEES + 35 Kg 25/10).
6. Con altura mínima de contrachasis = 100 mm

VERSIÓN PROVISIONAL: Datos a confirmar en la fase de homologación.

Q 95 - Distancia Entre Ejes (mm) H 3365 - K 3815 - M 4475

MARZO 2023

Versiones y equipamientos	NEES 2 + Cruise control	
Equipamiento de serie:		
<ul style="list-style-type: none"> EGR - DPD - SCR Display MID Freno motor Espejos eléctricos y calefactados Inmovilizador Avisador cinturones de seguridad Cierre centralizado con mando a distancia 	<ul style="list-style-type: none"> Asiento conductor con suspensión Seguridad abatimiento cabina Posición volante regulable (inclinación y altura) Antinieblas delanteros y traseros Autorradio DAB+ con USB Avisador acústico marcha atrás Aire acondicionado 	<ul style="list-style-type: none"> Control manual altura faros Luces led delantera Luces diurnas Iluminación automática de faros Limitador de velocidad (90Km/h) Elevavinas eléctricos
Opcionales		
Motor	<p>ISUZU 4HK1E6C Intercooler, common-rail, inyección directa Sobrealimentado con turbocompresor de geometría variable CILINDRADA 5193 cm³ POTENCIA 140kW (190 hp) 2600 rpm PAR MOTOR 510 Nm 1600 - 2800 rpm NORMATIVA EMISIONES EURO VI OBD-E.</p>	
Seguridad	ABS ESC (Control electrónico de estabilidad) con ASR LDWS AEBS SRS 2 Airbag (Cond./Pas.)	
Depósito de combustible	90 L	16 L Ad-Blue®
Caja de cambios	6 marchas MZZ6F 6.369 - 3.767 - 1.966 - 1.355 - 1.000 - 0.782; Marcha atrás: 6.369; Relación final de eje 4.777 (43/9)	
Tipo de transmisión:	Manual	NEES 2
Medidas Bastidor	Anchura 70 mm, Altura 216 mm, Espesor 6 mm	
Plazas	3	
Ejes	2 eje trasero motor con ruedas gemelas	
Neumáticos	Delantera 225/75 R17,5C simples. Trasera 225/75 R17,5C gemelas.	
Frenos	Frenos de discos delanteros y traseros. Según norma CEE con ABS a 4 canales, sistema neumático Full Air de dos circuitos independientes. Freno motor de escape. Freno de estacionamiento neumático sobre las ruedas traseras.	
Suspensión	Delantera y trasera con ballestas y final de carrera con tacos de caucho; amortiguadores hidráulicos telescópicos de doble efecto. Barra estabilizadora delantera y trasera.	
Instalación eléctrica	Voltaje nominal 24V - Alternador 80A - 2 x Batería 90Ah	

VERSIÓN PROVISIONAL: Datos a confirmar en la fase de homologación.

Suspensión mecánica Série Bleu OBD-E (11 ton)

OBD-E

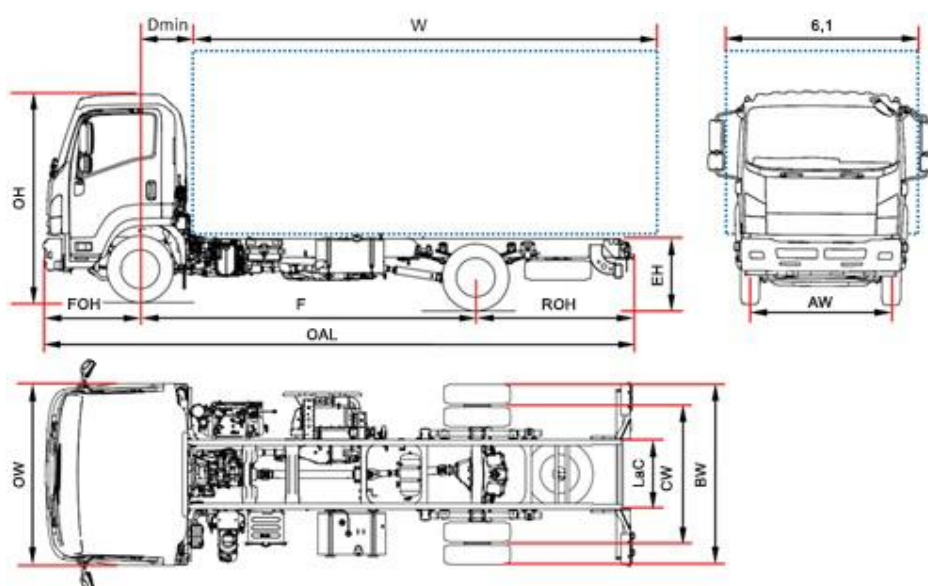

F 11		F 11 H
Distancia Entre Ejes	F	3410
Longitud bastidor	OAL	6010
Longitud carrocería min. ⁽¹⁾	W	4130
Longitud carrocería max. ⁽¹⁾	W	4400
Voladizo trasero chasis	ROH	1430
Altura bastidor	EH	875
Altura cabina	OH	2565
Anchura eje trasero	BW	2170 (2220 mm ancho de la luz trasera)
Ancho cabina ⁽²⁾	OW	2195
Ancho carrocería ⁽³⁾	6,1	2535
D min	D min	710
Voladizo delantero	FOH	1170
Anchura chasis	LaC	840
Ancho de vía delantero	AW	1795
Ancho de vía trasero	CW	1660
Altura min desde el suelo	HH	185
Diámetro de giro (m) ⁽⁴⁾	Dia	11,1
PESOS (kg)		
Tara con cabina (en orden de marcha) ⁽⁵⁾		3640
Tara eje delantero / trasero		2375/1265
Peso máximo		11000
Peso máx. admisible eje delantero / trasero		4000 / 7600
Peso máx. remolcable/ Peso máx. remolcable sin freno		3500 / 750

1. La longitud de la carrocería corresponde a un vehículo cargado de manera uniforme hasta la máxima capacidad de carga sobre el eje (medidas declaradas en el C.O.C. sin modificación del vehículo).
2. Excluidos los intermitentes laterales y los espejos
3. Anchuras posibles con brazos de espejos opcionales 2220/2286 - 2286/2406 - 2406/2500 - 2500/2535
4. Diámetro de giro entre bordillos
5. La tara incluye la rueda de repuesto, el depósito de combustible lleno y para el conductor. NEES II + 25 kg.

F 11 - Distancia Entre Ejes (mm) H 3410

MARZO 2023

Versiones y equipamientos

NEES 2 + HSA

Equipamiento de serie:

- EGR - DPD - SCR
- Display MID
- Limitador de velocidad (90Km/h)
- Bloqueo diferencial mecánico
- Freno motor
- Elevelunas eléctricos
- Aire acondicionado
- Avisador cinturones de seguridad
- Asiento con suspensión de aire
- Espejos eléctricos y calefactados
- Avisador acústico marcha atrás
- Autorradio DAB+ con USB
- Posición volante regulable (inclinación y altura)
- Control manual altura faros
- Seguridad abatimiento cabina
- Inmovilizador
- Cierre centralizado con mando a distancia
- Cruise control
- Luces diurnas
- Luces led delantera
- Antinieblas delanteros y traseros
- SLD variable

Motor

ISUZU 4HK1E6H 4 cilindros

sobrealimentado con turbocompresor de geometría variable inyección añadida para el tratamiento de los gases de escape.
 CILINDRADA 5193 cm³
 POTENCIA 177kW (240 hp) 2400 rpm
 PAR MOTOR 765 Nm - 1600 rpm
 NORMATIVA EMISIONES EURO VI OBD-E.

Seguridad

ABS
ESC (Control electrónico de estabilidad) con ASR
LDWS
AEBS
 SRS airbag conductor

Depósito de combustible

140 L

16 L Ad-Blue®

Caja de cambios

6 marchas MZW6P - 6.615 - 4.095 - 2.358 - 1.531 - 1.000 - 0.722;
 Marcha atrás: 6.615;
 Relación final de eje 4.333 (39/9)

Tipo de transmisión:

Manual

NEES 2 + Kick down

Medidas Bastidor

Anchura 60 mm, Altura 225 mm (solo paso H: altura mínima 124,6 mm)
 Espesor 6 mm

Plazas

3

Ejes

2
 eje trasero motor con ruedas gemelas

Neumáticos

Delantera 235/75 R17,5C simples.
 Trasera 235/75 R17,5C gemelas.

Frenos

Frenos de tambor delanteros y traseros. Según norma CEE con ABS de 4 canales, sistema neumo-hidráulico de doble circuito independiente. Freno motor de escape. Freno de estacionamiento neumático al eje trasero.

Suspensión

Delantera y trasera de ballestas y amortiguadores hidráulicos de doble efecto. Barra estabilizadora en el eje delantero.

Instalación eléctrica

2 baterías de 110 Ah. Tensión nominal de 24V, alternador de 90A

VERSIÓN PROVISIONAL: Datos a confirmar en la fase de homologación.

Suspensión neumática Série Bleu OBD-E (11 ton)

OBD-E

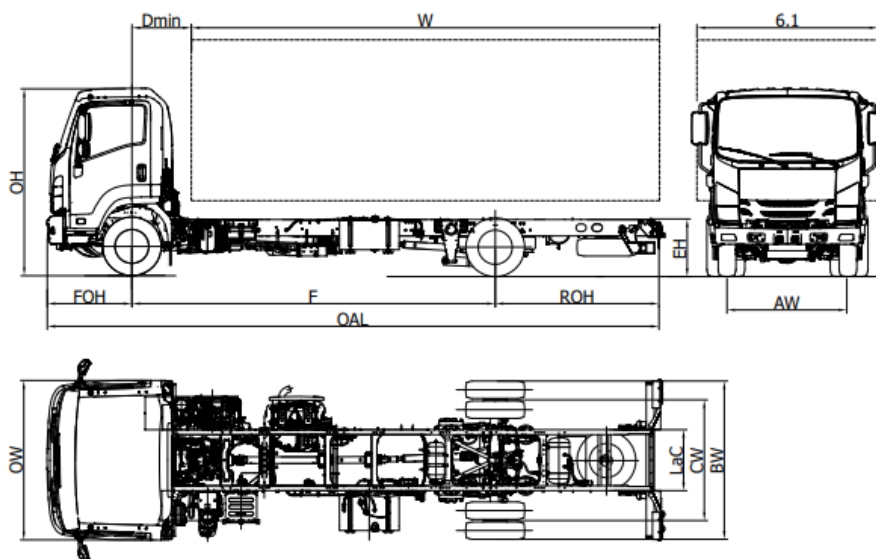

F 11		F 11 J	F 11 K	F 11 M	F 11 N
Distancia Entre Ejes	F	3790	4060	4660	4990
Longitud bastidor	OAL	6580	7000	7900	8350
Longitud carrocería min. ⁽¹⁾	W	4700	5120	6020	6470
Longitud carrocería max. ⁽¹⁾	W	5000	5420	6320	6770
Voladizo trasero chasis	ROH	1620	1770	2070	2190
Altura bastidor	EH	760			
Altura cabina	OH	2560			
Anchura eje trasero	BW	2170 (2220 mm ancho de la luz trasera)			
Ancho cabina ⁽²⁾	LOW	2195			
Ancho carrocería ⁽³⁾	6,1	2535			
D min	D min	710			
Voladizo delantero	FOH	1170			
Anchura chasis	LaC	840			
Ancho de vía delantero	AW	1795			
Ancho de vía trasero	CW	1660			
Altura min desde el suelo	HH	110			
Diámetro de giro (m) ⁽⁴⁾	Dia	12,2	12,9	14,6	15,6
PESOS (kg)					
Tara con cabina (en orden de marcha) ⁽⁵⁾		3765	3780	3825	3855
Tara eje delantero / trasero		2355/1410	2350/1430	2375/1450	2395/1460
Peso máximo		11000			
Peso máx. admisible eje delantero / trasero		4000 / 7600			
Peso máx. remolcable/ Peso máx. remolcable sin freno		3500 / 750			

1. La longitud de la carrocería corresponde a un vehículo cargado de manera uniforme hasta la máxima capacidad de carga sobre el eje (medidas declaradas en el C.O.C. sin modificación del vehículo).
2. Excluidos los intermitentes laterales y los espejos
3. Anchuras posibles con brazos de espejos opcionales 2220/2286 - 2286/2406 - 2406/2500 - 2500/2535
4. Diámetro de giro entre bordillos
5. La tara incluye la rueda de repuesto, el depósito de combustible lleno y para el conductor. NEES II + 25 kg.

VERSIÓN PROVISIONAL: Datos a confirmar en la fase de homologación.

F 11 - Distancia Entre Ejes (mm) J 3790 - K 4060 - M 4660 - N 4990

MARZO 2023

Versiones y equipamientos	NEES 2 + HSA	
Equipamiento de serie:		
<ul style="list-style-type: none">• EGR - DPD - SCR• Display MID• Aire acondicionado• Limitador de velocidad (90Km/h)• Freno motor• Asiento con suspensión de aire• Avisador cinturones de seguridad	<ul style="list-style-type: none">• Posición volante regulable (inclinación y altura)• Espejos eléctricos y calefactados• Avisador acústico marcha atrás• Seguridad abatimiento cabina• Control manual altura faros• Inmovilizador• SLD variable	<ul style="list-style-type: none">• Cierre centralizado con mando a distancia• Cruise control• Luces diurnas• Luces led delantera• Antinieblas delanteros y traseros• Autorradio DAB+ con USB• Elevalunas eléctricos
Motor	ISUZU 4HK1E6H 4 cilindros. sobrealimentado con turbocompresor de geometría variable inyección añadida para el tratamiento de los gases de escape. CILINDRADA 5193 cm ³ POTENCIA 177kW (240 hp) 2400 rpm PAR MOTOR 765 Nm - 1600 rpm NORMATIVA EMISIONES EURO VI OBD-E.	
Seguridad	ABS ESC (Control electrónico de estabilidad) con ASR LDWS AEBS SRS airbag conductor	
Depósito de combustible	140 L	16 L Ad-Blue®
Caja de cambios	6 marchas MZW6P - 6.615 - 4.095 - 2.358 - 1.531 - 1.000 - 0.722; Marcha atrás: 6.615; Relación final de eje 4.333 (39/9)	
Tipo de transmisión:	Manual	NEES 2 + Kick down
Medidas Bastidor	Anchura 60 mm, Altura 225 mm, Espesor 6 mm	
Plazas	3	
Ejes	2 eje trasero motor con ruedas gemelas	
Neumáticos	Delantera 235/75 R17,5C simples. Trasera 235/75 R17,5C gemelas.	
Frenos	Frenos de tambor delanteros y traseros. Según norma CEE con ABS de 4 canales, sistema neumo-hidráulico de doble circuito independiente. Freno motor de escape. Freno de estacionamiento neumático al eje trasero.	
Suspensión	Delantera de ballestas y amortiguadores hidráulicos de doble efecto y barra estabilizadora. Trasera neumática.	
Instalación eléctrica	2 baterías de 110 Ah. Tensión nominal de 24V, alternador de 90A	

VERSIÓN PROVISIONAL: Datos a confirmar en la fase de homologación.

Suspensión mecánica Série Bleu OBD-E (14 ton)

OBD-E

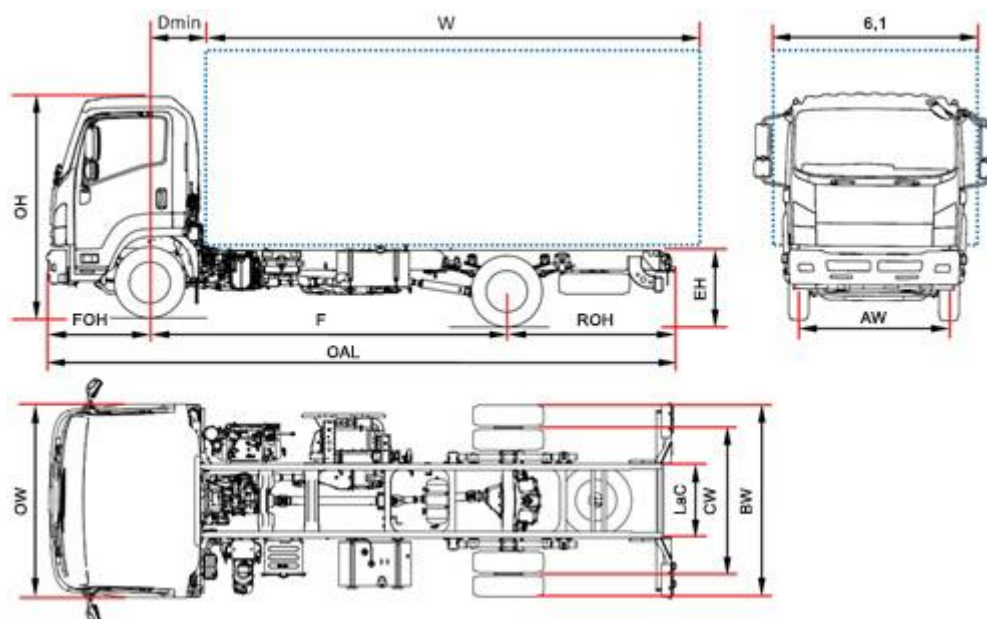

F 14		F 14 J
Distancia Entre Ejes	F	3790
Longitud bastidor	OAL	6610
Longitud carrocería min. ⁽¹⁾	W	4725
Longitud carrocería max. ⁽¹⁾	W	5025
Voladizo trasero chasis	ROH	1645
Altura bastidor	EH	890
Altura cabina	OH	2600
Anchura eje trasero	BW	2255
Ancho cabina ⁽²⁾	OW	2195
Ancho carrocería ⁽³⁾	6,1	2535
D min	D min	710
Voladizo delantero	FOH	1175
Anchura chasis	LaC	840
Ancho de vía delantero	AW	1800
Ancho de vía trasero	CW	1705
Altura min desde el suelo	HH	215
Diámetro de giro (m) ⁽⁴⁾	Dia	13,7
PESOS (kg)		
Tara con cabina (en orden de marcha) ⁽⁵⁾		4100
Tara eje delantero / trasero		2620/1480
Peso máximo		14000
Peso máx. admisible eje delantero / trasero		5000 / 9000
Peso máx. remolcable/ Peso máx. remolcable sin freno		3500 / 750

1. La longitud de la carrocería corresponde a un vehículo cargado de manera uniforme hasta la máxima capacidad de carga sobre el eje (medidas declaradas en el C.O.C. sin modificación del vehículo).
2. Excluidos los intermitentes laterales y los espejos
3. Anchuras posibles con brazos de espejos opcionales 2255/2286 - 2286/2406 - 2406/2500 - 2500/2535
4. Diámetro de giro entre bordillos
5. La tara incluye la rueda de repuesto, el depósito de combustible lleno y para el conductor.

VERSIÓN PROVISIONAL: Datos a confirmar en la fase de homologación.

F 14 - Distancia Entre Ejes (mm) J 3790

MARZO 2023

Versiones y equipamientos

NEES 2 + HSA

Equipamiento de serie:

- EGR - DPD - SCR
- Display MID
- SLD variable
- Aire acondicionado
- Limitador de velocidad (90Km/h)
- Bloqueo diferencial mecánico
- Freno motor
- Inmovilizador
- Autorradio DAB+ con USB
- Cierre centralizado con mando a distancia
- Avisador cinturones de seguridad
- Posición volante regulable (inclinación y altura)
- Asiento con suspensión de aire
- Espejos eléctricos y calefactados
- Control manual altura faros
- Luces diurnas
- Luces led delantera
- Cruise control
- Antinieblas delanteros y traseros
- Elevalunas eléctricos
- Seguridad abatimiento cabina

Motor

ISUZU 4HK1E6H 4 cilindros

sobrealimentado con turbocompresor de geometría variable inyección añadida para el tratamiento de los gases de escape.
 CILINDRADA 5193 cm³
 POTENCIA 177kW (240 hp) 2400 rpm
 PAR MOTOR 765 Nm - 1600 rpm
 NORMATIVA EMISIONES EURO VI OBD-E.

Seguridad

ABS
ESC (Control electrónico de estabilidad) con ASR
LDWS
AEBS
 SRS airbag conductor

Depósito de combustible

140 L

16 L Ad-Blue®

Caja de cambios

6 marchas MZW6P - 6.615 - 4.095 - 2.358 - 1.531 - 1.000 - 0.722;
 Marcha atrás: 6.615; Relación final de eje 5.571 (39/7)

Tipo de transmisión:

Manual

Medidas Bastidor

Anchura 60 mm, Altura 225 mm, Espesor 6 mm

Plazas

3

Ejes

2
 eje trasero motor con ruedas gemelas

Neumáticos

Delantera 265/70 R19,5C simples
 Trasera 265/70 R19,5C gemelas

Frenos

Frenos de tambor delanteros y traseros. Según norma CEE con ABS de 4 canales, Sistema neumático Full Air con dos circuitos independientes y control electrónico EBS (Brake by wire). Freno motor en el escape. Freno de estacionamiento neumático en el eje trasero

Suspensión

Delantera y trasera de ballestas, amortiguadores hidráulicos de doble efecto, barra estabilizadora delantera.

Instalación eléctrica

2 baterías de 110 Ah. Tensión nominal de 24V, alternador de 90A

VERSIÓN PROVISIONAL: Datos a confirmar en la fase de homologación.

Suspensión neumática Série Bleu OBD-E (14 ton)

OBD-E

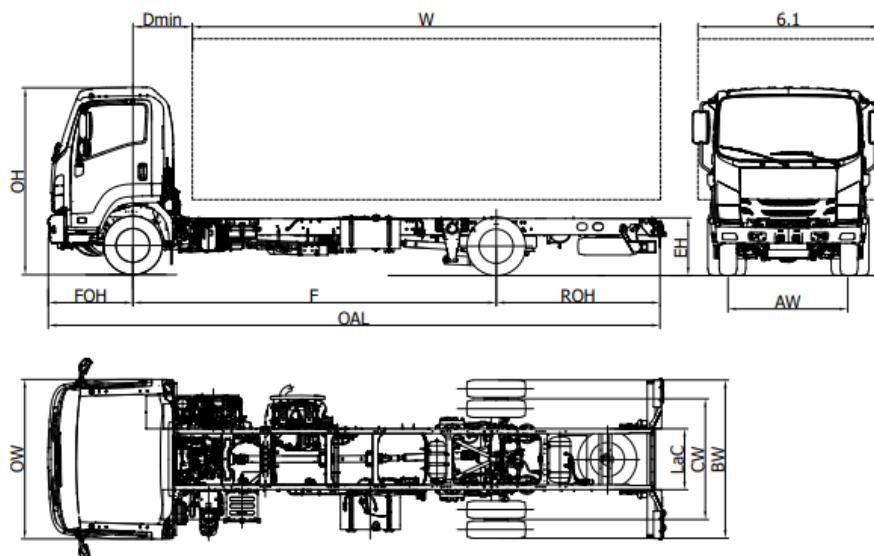

F 14		F 14 J	F 14 L	F 14 N	F 14 Q
Distancia Entre Ejes	F	3790	4360	4990	5320
Longitud bastidor	OAL	6610	7480	8380	8680
Longitud carrocería min. ⁽¹⁾	W	4725	5595	6495	6795
Longitud carrocería max. ⁽¹⁾	W	5025	5895	6795	7095
Voladizo trasero chasis	ROH	1645	1945	2215	2185
Altura bastidor	EH	785			
Altura cabina	OH	2600	2595	2595	2595
Anchura eje trasero	BW	2225			
Ancho cabina ⁽²⁾	OW	2195			
Ancho carrocería ⁽³⁾	6,1	2535			
D min	D min	710			
Voladizo delantero	FOH	1175			
Anchura chasis	LaC	840			
Ancho de vía delantero	AW	1800			
Ancho de vía trasero	CW	1670			
Diámetro de giro (m) ⁽⁴⁾	Dia	13,7	15,5	17,5	18,6
PESOS (kg)					
Tara con cabina (en orden de marcha) ⁽⁵⁾		4270	4330	4400	4410
Tara eje delantero / trasero		2685/1585	2735/1595	2775/1625	2790/1990
Peso máximo		14000			
Peso máx. admisible eje delantero / trasero		5000 / 9000			
Peso máx. remolcable/ Peso máx. remolcable sin freno		3500 / 750			

1. La longitud de la carrocería corresponde a un vehículo cargado de manera uniforme hasta la máxima capacidad de carga sobre el eje (medidas declaradas en el C.O.C. sin modificación del vehículo).
2. Excluidos los intermitentes laterales y los espejos
3. Anchuras posibles con brazos de espejos opcionales 2220/2286 -2286/2406 -2406/2500 - 2500/2535
4. Diámetro de giro entre bordillos
5. La tara incluye la rueda de repuesto, el depósito de combustible lleno y para el conductor. NEES II + 25 kg.

VERSIÓN PROVISIONAL: Datos a confirmar en la fase de homologación.

F 14 - Distancia Entre Ejes (mm) J 3790 - L 4360 - N 4990 - Q 5320

MARZO 2023

Versiones y equipamientos

NEES 2 + HSA

Equipamiento de serie:

- | | | |
|---|--|--|
| <ul style="list-style-type: none">• EGR - DPD - SCR• Display MID• Aire acondicionado• Limitador de velocidad (90Km/h)• Freno motor• Elevalunas eléctricos• Asiento con suspensión de aire | <ul style="list-style-type: none">• Avisador cinturones de seguridad• Seguridad abatimiento cabina• Espejos eléctricos y calefactados• Posición volante regulable (inclinación y altura)• Autorradio DAB+ con USB• Inmovilizador• SLD variable | <ul style="list-style-type: none">• Control manual altura faros• Cierre centralizado con mando a distancia• Cruise control• Luces diurnas• Luces led delantera• Antinieblas delanteros y traseros |
|---|--|--|

Motor

ISUZU 4HK1E6H 4 cilindros.

sobrealimentado con turbocompresor de geometría variable inyección añadida para el tratamiento de los gases de escape.

CILINDRADA 5193 cm³

POTENCIA 177kW (240 hp) 2400 rpm

PAR MOTOR 765 Nm - 1600 rpm

NORMATIVA EMISIONES EURO VI OBD-E.

Seguridad

ABS

ESC (Control electrónico de estabilidad) con ASR

LDWS

AEBS

SRS airbag conductor

Depósito de combustible

140 L

16 L Ad-Blue®

Caja de cambios

6 marchas MZW6P - 6.615 - 4.095 - 2.358 - 1.531 - 1.000 - 0.722;

Marcha atrás: 6.615;

Relación final de eje 5.571 (39/7)

Tipo de transmisión:

Manual

NEES 2 + Kick down

Medidas Bastidor

Anchura 60 mm, Altura 225 mm, Espesor 6 mm

Plazas

3

Neumáticos

Delantera: 265/70 R19,5C simples.

Trasera 265/70 R19,5C gemelas

Frenos

Frenos de tambor delanteros y traseros. Según norma CEE con ABS de 4 canales, Sistema neumático Full Air con dos circuitos independientes y control electrónico EBS (Brake by wire). Freno motor en el escape.

Freno de estacionamiento neumático en el eje trasero

Suspensión

Delantera de ballestas, amortiguadores hidráulicos de doble efecto, barra estabilizadora. Trasera neumática de 4 balonas, control electrónico con función autodiagnos, barra estabilizadora y amortiguadores telescópicos hidráulicos

Instalación eléctrica

2 baterías de 110 Ah. Tensión nominal de 24V, alternador de 90A

VERSIÓN PROVISIONAL: Datos a confirmar en la fase de homologación.

ISUZU

SERIE N - F

VERSIÓN Euro VI OBD-E

Para mayor información

ISUZU MOTORS LIMITED

www.isuzu.it

www.isuzu.fr

www.isuzu.ch

www.isuzu.es

www.isuzutrucks.cz

www.isuzutrucks.sk

www.isuzutrucks.pl

www.isuzutrucks.hu

www.isuzu.si

03/2023

Midi Europe recomienda

